

Downlights

LEDVALUX® L/XL DALI

5DL11AD8C3 .

5DX11AD833 .

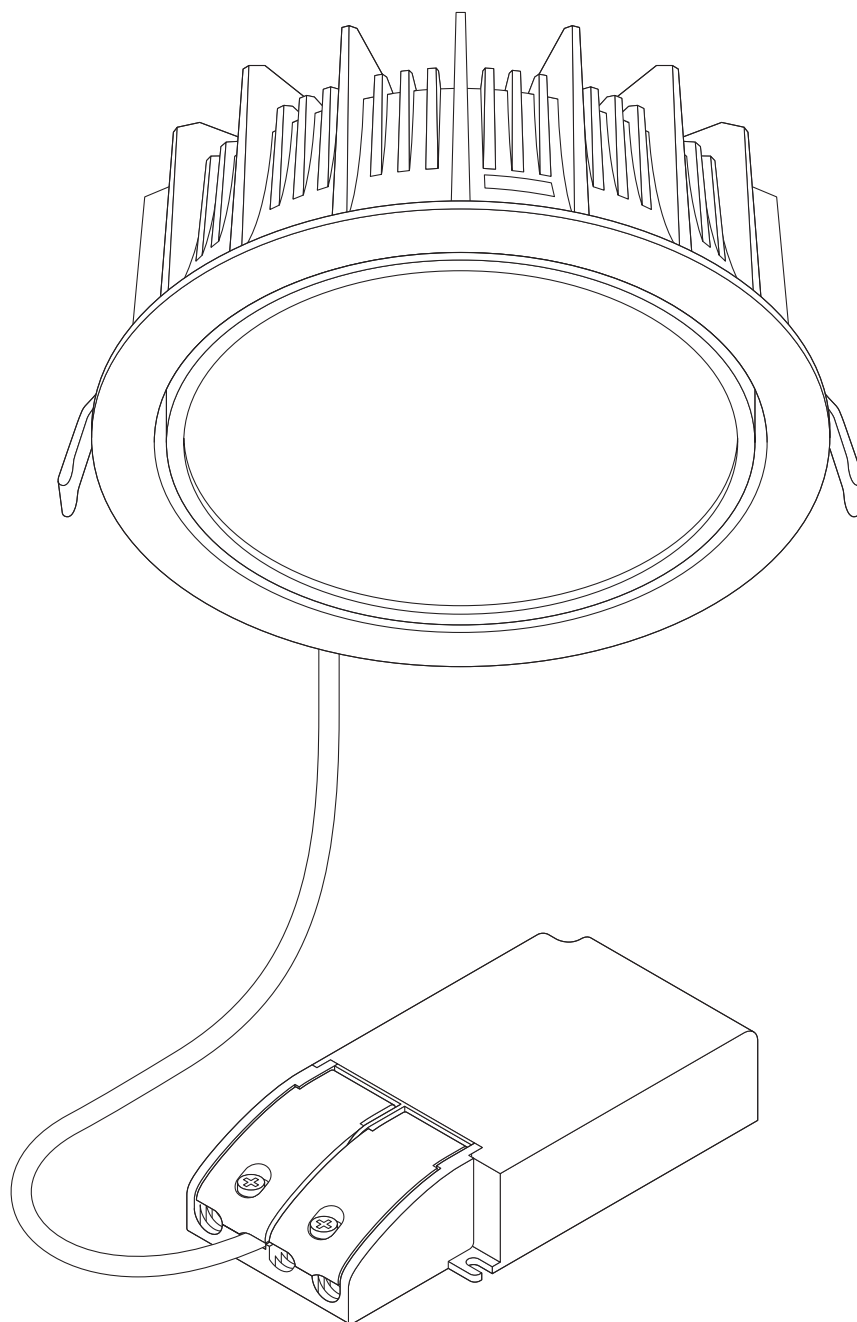

Our Brands

siteco traxon e:cue

OSRAM

LEDVALUX® L/XL DALI

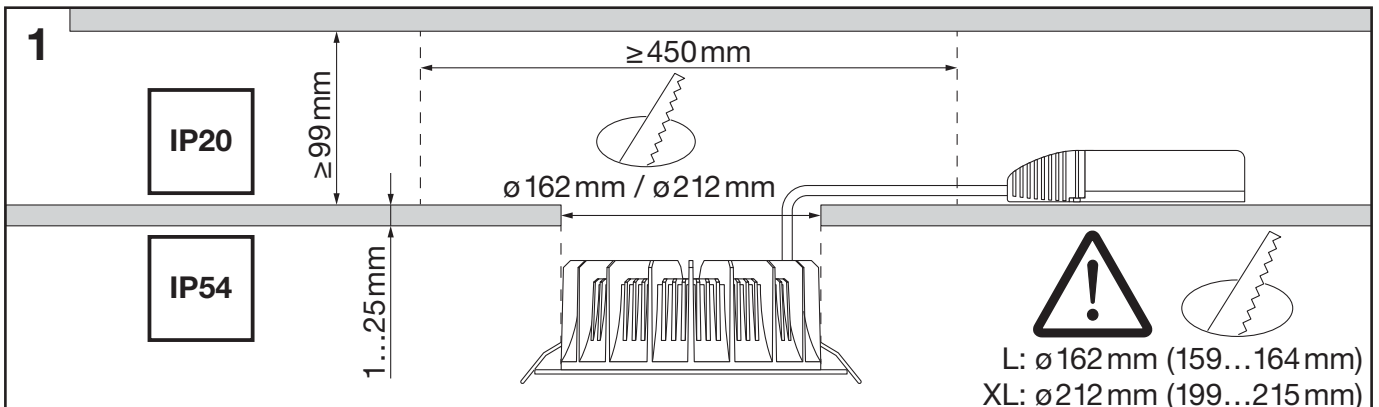
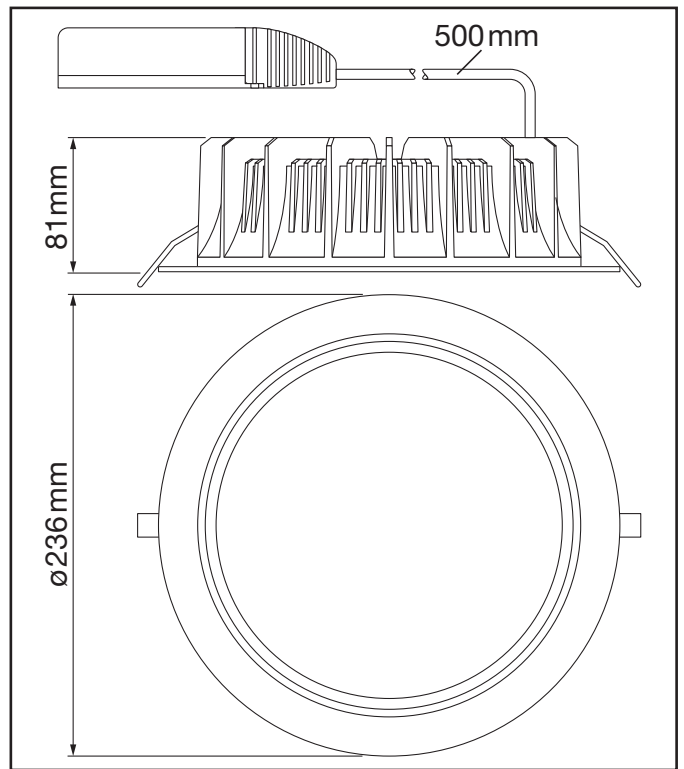
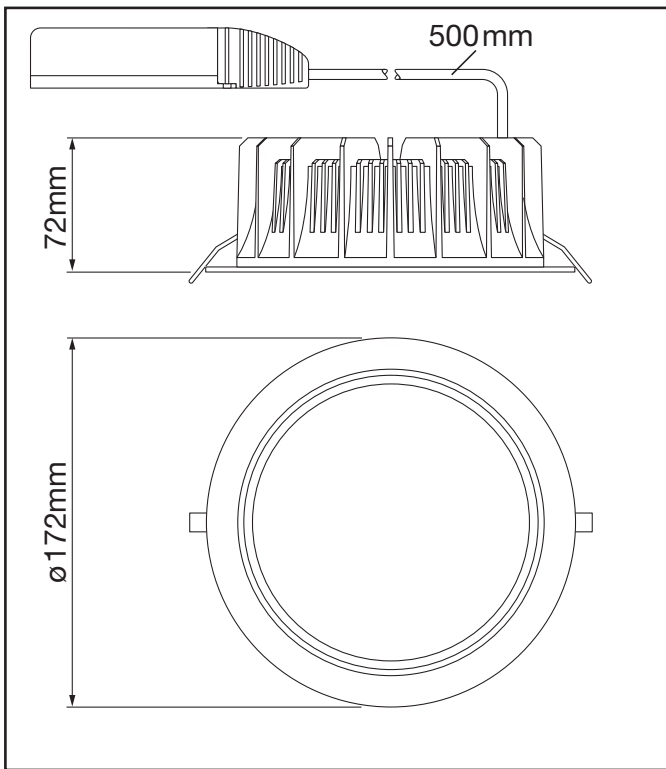
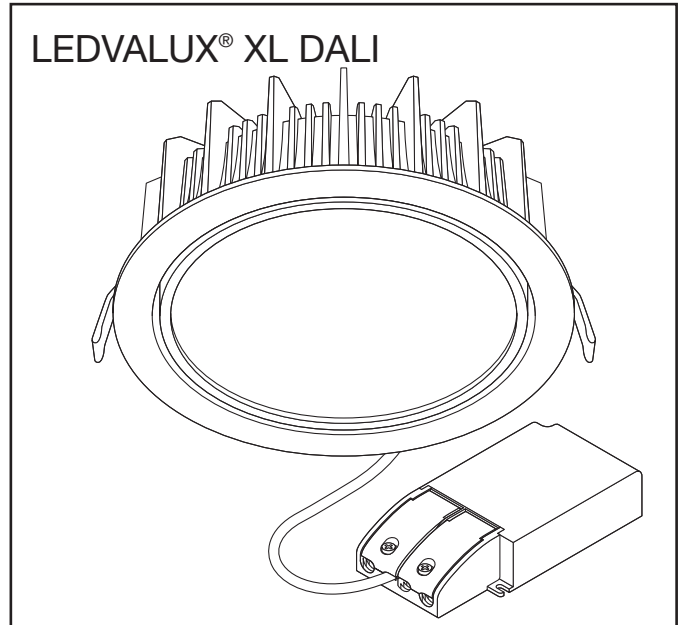
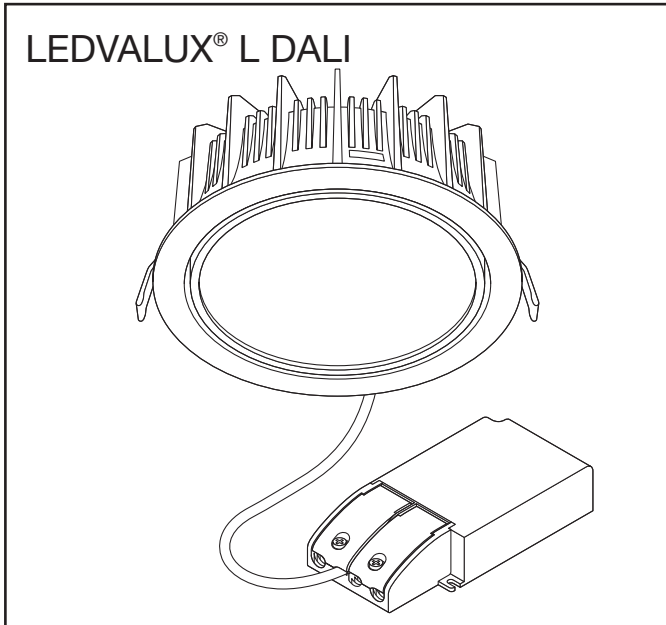

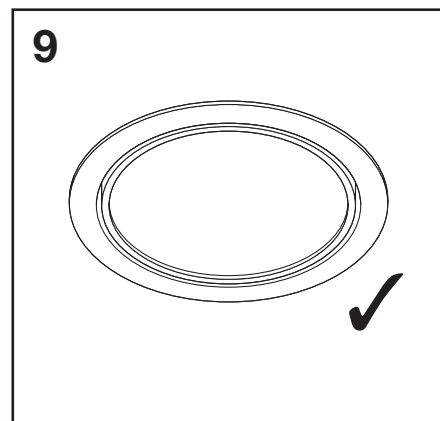
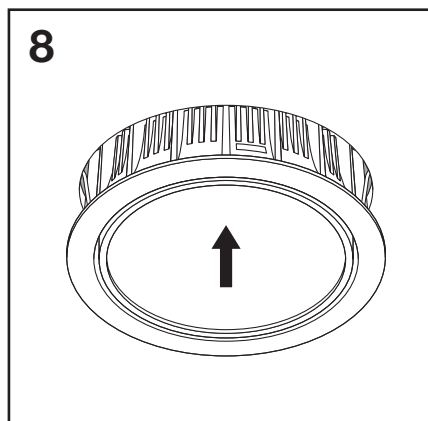
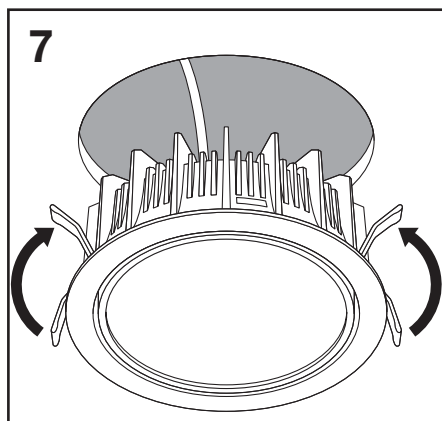
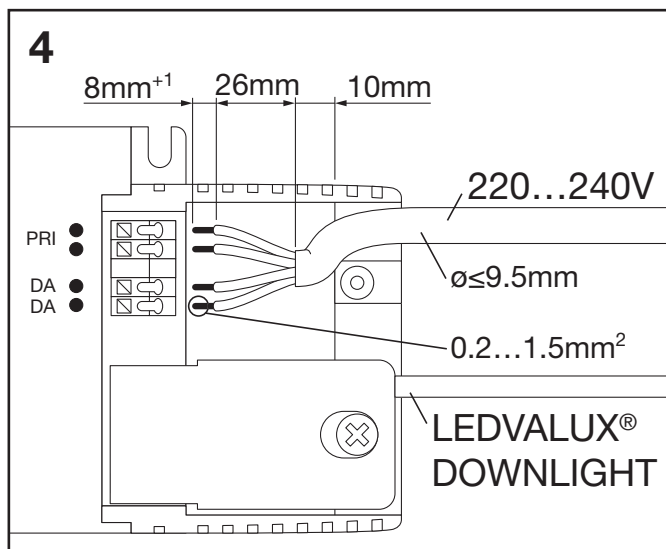
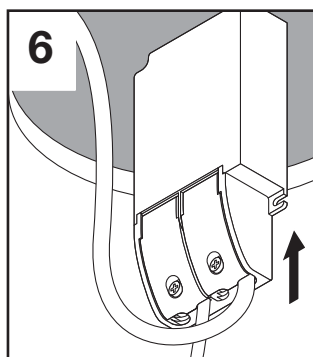
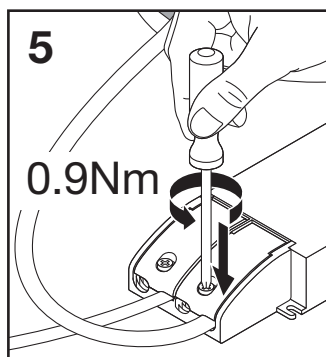
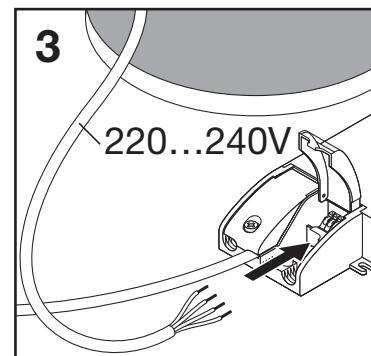
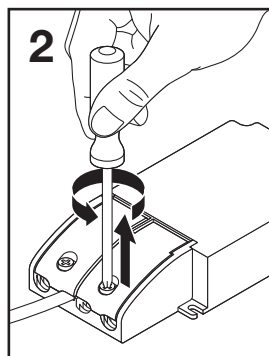
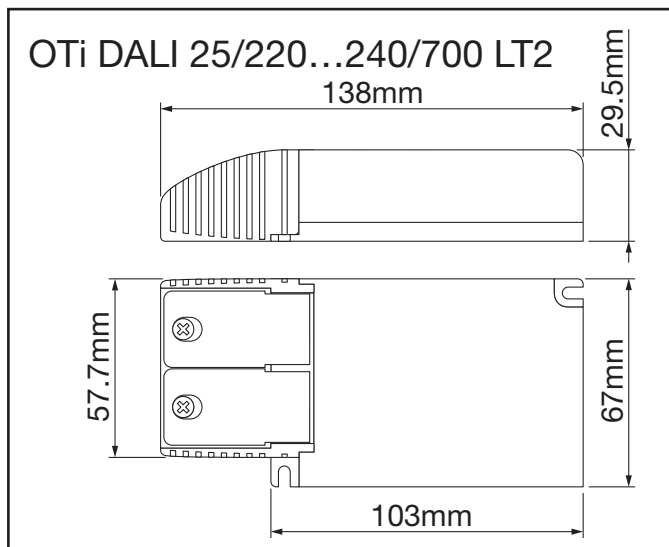

Ⓧ Nicht zur Abdeckungen mit Wärmedämm-Material geeignete Leuchten Ⓧ Luminaires not suitable for covering with thermally insulating material Ⓧ Ce luminaire ne convient pas aux revêtements constitués de matériaux thermo-isolants Ⓧ Apparecchi di illuminazione non idonei per essere ricoperti con materiale termoisolante Ⓧ Las luminarias no son aptas para el recubrir con material aislante térmicamente Ⓧ Luminárias não adequadas para cobertura com material de isolamento térmico Ⓧ Οι λυχνίες δεν πρέπει να καλύπτονται με θερμομονωτικό υλικό Ⓧ Armaturen niet geschikt voor het bedekken met warmte-isolerend materiaal Ⓧ Armaturen skall inte täckas med termiskt isolerande material Ⓧ Valaisimia ei saa peittää lämpöeristävällä materiaalilla Ⓧ Lampene er ikke egned for tildekking av termisk isoleringsmateriale Ⓧ Armaturerne er ikke egnede til overflader med termisk isolerende materiale Ⓧ Svítidlo nezakrývajte tepelné izolačným materiálom Ⓧ Светильники не предназначены для покрытия термоизоляционным материалом Ⓧ A lámpatestet nem fedheti hőszigetelő anyag Ⓧ Opraw nie można przykrywać materiałem termoizolacyjnym Ⓧ Svetidlo sa nesmie pokrývať tepelne izolačným materiálom Ⓧ Svetilke niso primerne za prekrivanje s termoizolacijskim materialom Ⓧ Armatürler termal izole edici malzeme ile kaplanması uygun değildir Ⓧ Svjetiljka nije pogodna za prekrivanje sa materijalom koji izolira toplinu Ⓧ Acest corp de iluminat nu se poate fi acoperit de material izolant termic Ⓧ Осветителни тела не подходящи за покриване с термично изолиращи материали Ⓧ Valgustit ei tohi kinni katta Ⓧ Neuždengti šilumos nepraleidžiančiomis medžiagomis Ⓧ Gaismekļi nav piemēroti pārklāšanai ar termāli neizturīgiem materiāliem Ⓧ Sveiljke nisu pogodne za prekrivanje termički izolacionim materijalom Ⓧ Світильники не розраховані на покривання термоізоляційним матеріалом Ⓧ Шығардандарды жылу реттегіш материалмен қаптауға келмейді



Ⓓ Die in dieser Leuchte enthaltene Lichtquelle darf nur durch den Hersteller, seinen Kundendienst oder eine ähnlich qualifizierte Person ausgewechselt werden. Ⓔ The light source contained in this luminaire shall only be replaced by the manufacturer or his service agent or a similar qualified person. Ⓕ La source de lumière intégrée dans ce luminaire doit être remplacée uniquement par le fabricant, un agent de maintenance ou une autre personne possédant les mêmes qualifications. Ⓖ La sorgente luminosa contenuta in questo apparecchio di illuminazione potrà essere sostituita esclusivamente dal produttore o da un tecnico dell'assistenza autorizzato, oppure da una persona qualificata in tal senso. Ⓗ La fuente de luz dentro de la luminaria sólo debe de sustituirse por el fabricante o personal cualificado para ello. Ⓟ A fonte de luz contida nesta luminária só deve ser substituída pelo fabricante ou pelo seu agente de serviço ou por idêntica pessoa qualificada. Ⓡ Η πηγή φωτός που περιλαμβάνεται σε αυτήν τη λυχνία μπορεί να αντικατασταθεί μόνο από τον κατασκευαστή, τον αντιπρόσωπο ή από κάποιον ειδικευμένο τεχνικό. Ⓝ De lichtbron in dit armatuur mag alleen worden vervangen door de fabrikant of zijn servicevertegenwoordiger of een soortgelijk gekwalificeerd persoon. Ⓢ Ljuskällan i denna armatur får endast bytas av tillverkaren eller dennes serviceverkstad eller en behörig person. Ⓜ Tämän valaisimen sisältyvän valonlähteen saa vaihtaa ainoastaan valmistaja tai tämän huoltoedustaja tai vastaava ammattihenkilökunta. Ⓝ Lyskilden i denne lampen skal bare skiftes ut av produsenten, en servicerepresentant for produsenten eller en lignende kvalifisert person. Ⓞ Lyskilden i dette armature må kun udskiftes af fabrikanten, fabrikantens serviceagent eller personale med tilsvarende kvalifikationer. Ⓒ Světelný zdroj v tomto svítidle může být vyměněn pouze výrobcem, v servisu nebo kvalifikovanou osobou. Ⓜ Источник света в данном светильнике должен быть заменен производителем, его сервисной службой или другим квалифицированным персоналом. Ⓗ A fényforrás csak a gyártó, ill. a gyártó által megbízott szerviz szakembere cserélheti. Ⓖ Zródło światła zastosowane w tej oprawie powinno być wymieniane wyłącznie przez producenta lub wykwalifikowaną osobę. Ⓞ Svetelný zdroj v tomto svietidle môže vymeniť len výrobca alebo kvalifikovaný servis na to určený. Ⓞ Svetlobni vir, vsebovan v tej svetilki, lahko zamenja samo proizvajalec ali njegov zastopnik storitev ali usposobljena oseba. Ⓜ Bu armatürde bulunan ışık kaynağı sadece imalatçı veya onun servis acentesi veya benzer bir kalifiye kişi tarafından değiştirilir. Ⓜ Izvor svetlosti u ovoj svetiljci smije biti zamjenjen isključivo od strane proizvođača, njegovog servisa ili slične, kvalificirane osobe. Ⓞ Sursa de lumina se va schimba doar de personalul producătorului sau in service de catre personal calificat. Ⓞ Източника на светлина в това осветително тяло трябва да се подменя само от производителя, негов сервисен агент или квалифицирано лице. Ⓜ Ainult tootja või vastava kvalifikatsiooniga isik võib vahetada valgusallikat. Ⓜ Maitinimo šaltinis šiame šviestuve turi būti pakeistas gamintojo ar kvalifikuoto specialisto. Ⓜ Ši gaismekļa gaismas avotu var aizstāts tikai ražotājs vai tā pakalpojumu sniedzēja, vai līdzīgi kvalificēta persona. Ⓞ Svetlosni izvor u ovoj svetiljci biće zamenjen isključivo od strane proizvođača ili njegovog ovlašćenog servisa ili druge kvalifikovane osobe. Ⓜ Джерело світла яке міститься в цьому світильнику може бути замінене лише виробником, уповноваженим сервісним агентом, або подібною за кваліфікацією персоною. Ⓞ Шыгарданның жарық көзін тек қана өндіруші немесе оның сервистік агенті алмастыру керек.

Ⓓ Die äußere flexible Leitung dieser Leuchte kann nicht ausgetauscht werden; falls die Leitung beschädigt ist, muss die Leuchte verschrottet werden. Ⓔ The outer flexible line on this luminaire cannot be replaced; if the line is damaged the luminaire must be scrapped. Ⓕ La conduite extérieure flexible de ce luminaire ne peut pas être remplacée. Si la conduite est endommagée, le luminaire doit être mis au rebut. Ⓖ Il cavo flessibile esterno di questa lampada non può essere sostituito; se il cavo è danneggiato, occorrerà rottamare la lampada. Ⓗ El cable flexible exterior de esta lámpara no puede ser sustituido; en caso de que esté dañado se debe desguazar la lámpara. Ⓟ O cabo flexível exterior desta lâmpada não pode ser substituído; se o cabo estiver danificado, a lâmpada tem de ser eliminada como resíduo. Ⓡ Ο εξωτερικός εύκαμπτος σωλήνας αυτών των λυχνιών δεν μπορεί να αντικατασταθεί. Σε περίπτωση βλάβης του σωλήνα, οι λυχνίες πρέπει να καταστραφούν. Ⓝ De externe flexibele aansluitkabel van de verlichtingsarmaturen is niet vervangbaar. Laat de armatuur verschroten als de kabel beschadigd is. Ⓢ Den yttre flexibla kabeln för denna lampen kan inte bytas ut; om ledningen är skadad, måste lampen kasseras. Ⓜ Tämän valaisimen ulkoista joustavaa johtoa ei voi vaihtaa; jos johto on vaurioitunut, valaisin on romutettava. Ⓝ Den ytre fleksible ledningen til dette lyset kan ikke skiftes ut. Hvis ledningen er skadet, må lyset kasseres. Ⓞ Det udvendige, bøjelige kabel på denne lampe kan ikke udskiftes. Hvis kablet er beskadiget, skal lampen kasseres. Ⓒ Vnější pružný přívod nelze vyměnit. V případě jeho poškození se musí světlo zlikvidovat. Ⓜ Запрещается заменять внешнюю гибкую проводку этого светильника — в случае ее повреждения светильник следует утилизировать. Ⓗ A lámpa külső flexibilis vezetéke nem cserélhető; a vezeték sérülése esetén a lámpát ki kell selejtezni. Ⓖ Zewnętrzny, elastyczny przewód tej lampy nie można wymienić; uszkodzenie przewodu jest równoznaczne z koniecznością wyrzucenia lampy. Ⓞ Vonkajši pružný prívod nie je možné vymeniť. V prípade jeho poškodenia sa musí svetlo zlikvidovať. Ⓞ Zunanjega gibkega vodnika svetilke ni mogoče zamenjati; če je vodnik poškodovan, je treba svetilko odložiti med odpadke. Ⓜ Bu lambanın dış esnek hattı değiştirilemez, hat hasar görmüşse lamba hurdaya çıkarılmamalıdır. Ⓜ Vanjski fleksibilni kabel ove svetiljke ne može se zamijeniti; ako je kabel oštećen, lampica se mora baciti. Ⓞ Conductorul flexibil exterior al acestei lămpi nu poate fi înlocuit; dacă se deteriorează trebuie aruncat. Ⓞ Външният гъвкав проводник на такова осветително тяло не може да бъде сменен. Ако проводникът се повреди, осветителното тяло трябва да се бракува. Ⓞ Selle valgusti välist painduvat juh et või välja vahetada; juhul, kui juhe on kahjustunud, tuleb valgusti kasutuselt kõrvaldada. Ⓞ Išorinio lankščiojo šio šviestuvo laido keisti negalima; jei laidas pažeistas, šviestuvą reikia pristatyti į metalo laužo surinkimo punktą. Ⓞ Ārējo fleksiblo šīs spuldzes līniju nevar aizvietot; ja līnija ir bojāta, spuldzi jānodod utilizācijai. Ⓞ Spoljašnji fleksibilni kabl ove svetiljke se ne može zameniti; ako je kabl oštećen, svetiljka se mora baciti. Ⓞ Зовнішній гнучкий провід цього світильника не може бути заміненим; у випадку пошкодження проводу, світильник слід замінити. Ⓞ Осы шамның сыртқы иілімді сымын алмастыруға болмайды; егер сымға зақым келсе, шамды кәдеге жарату керек.

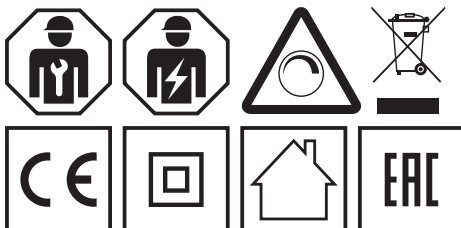

5MA56-248883_ae
22.03.2018 / SCH

Siteco Beleuchtungstechnik GmbH
Georg-Simon-Ohm-Straße 50
83301 Traunreut, Germany
mail: technicalsupport@siteco.de
Phone: +49 8669 / 33-844
www.siteco.com