

# SiCompact® maxi

5XA7592E2K22

5XA7592E1K22

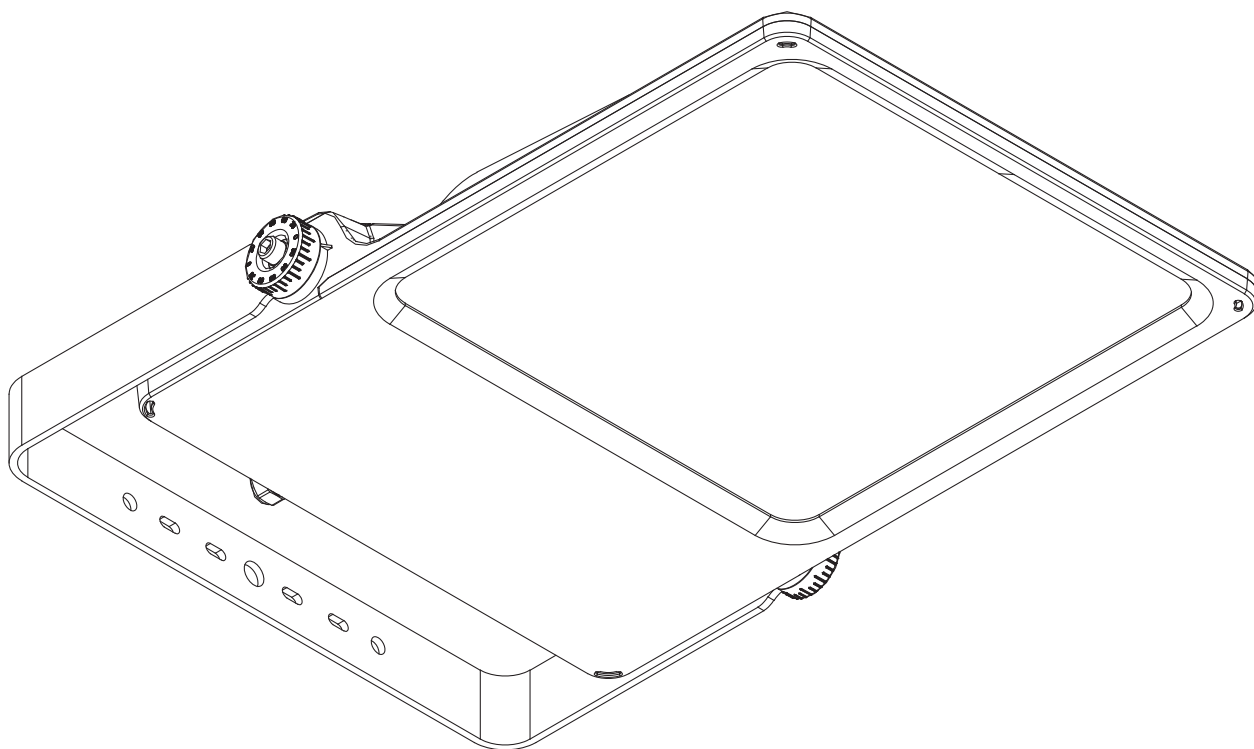

**siteco**

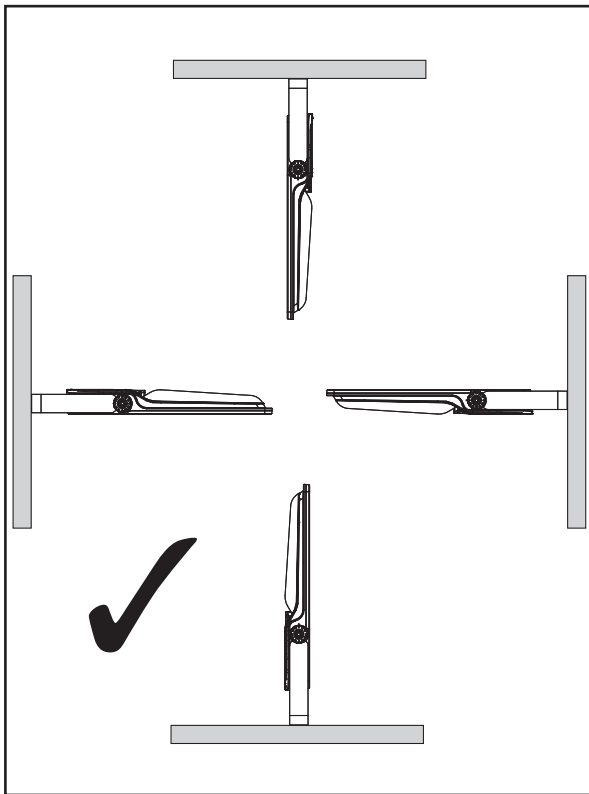
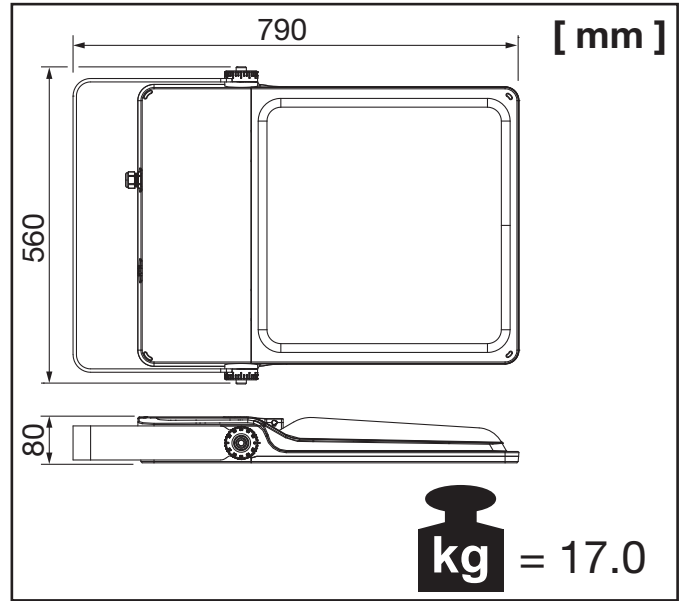
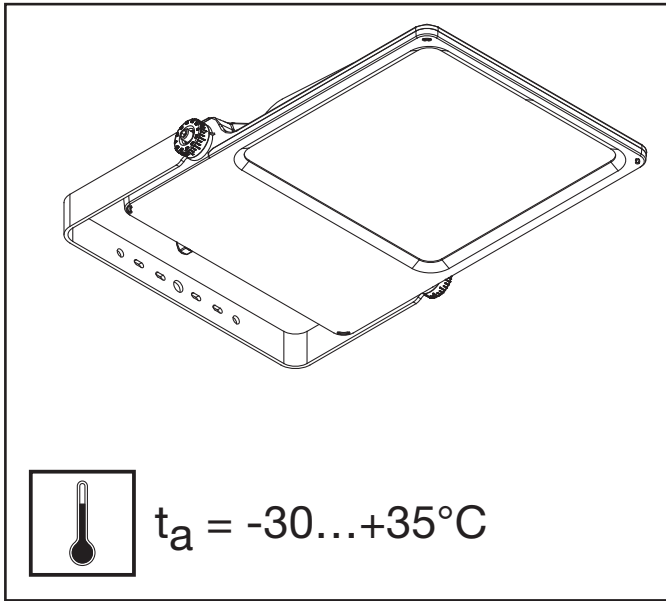

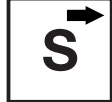
 = X

	X
0°	0.045m <sup>2</sup>
5°	0.075m <sup>2</sup>
10°	0.105m <sup>2</sup>
15°	0.134m <sup>2</sup>
20°	0.162m <sup>2</sup>

 = 0.35m<sup>2</sup>

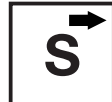
 = 0.055m<sup>2</sup>

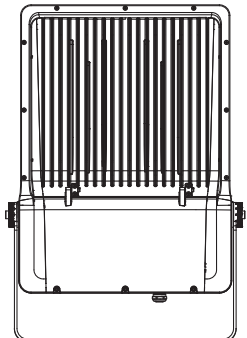
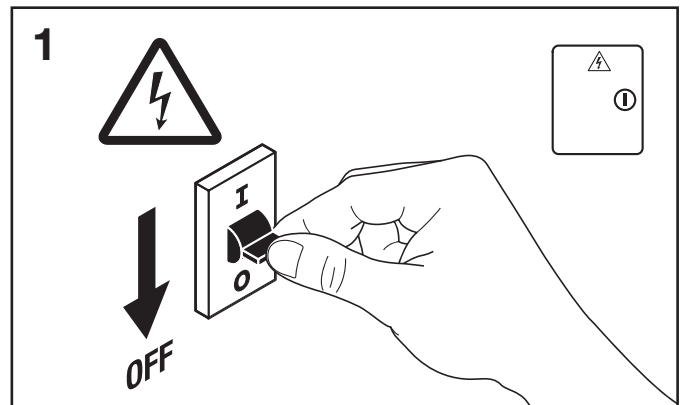
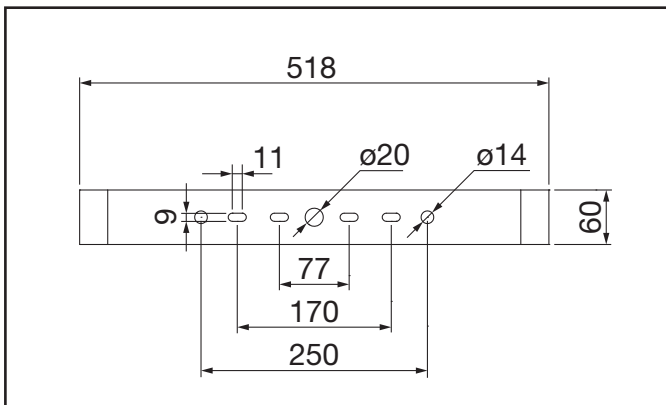

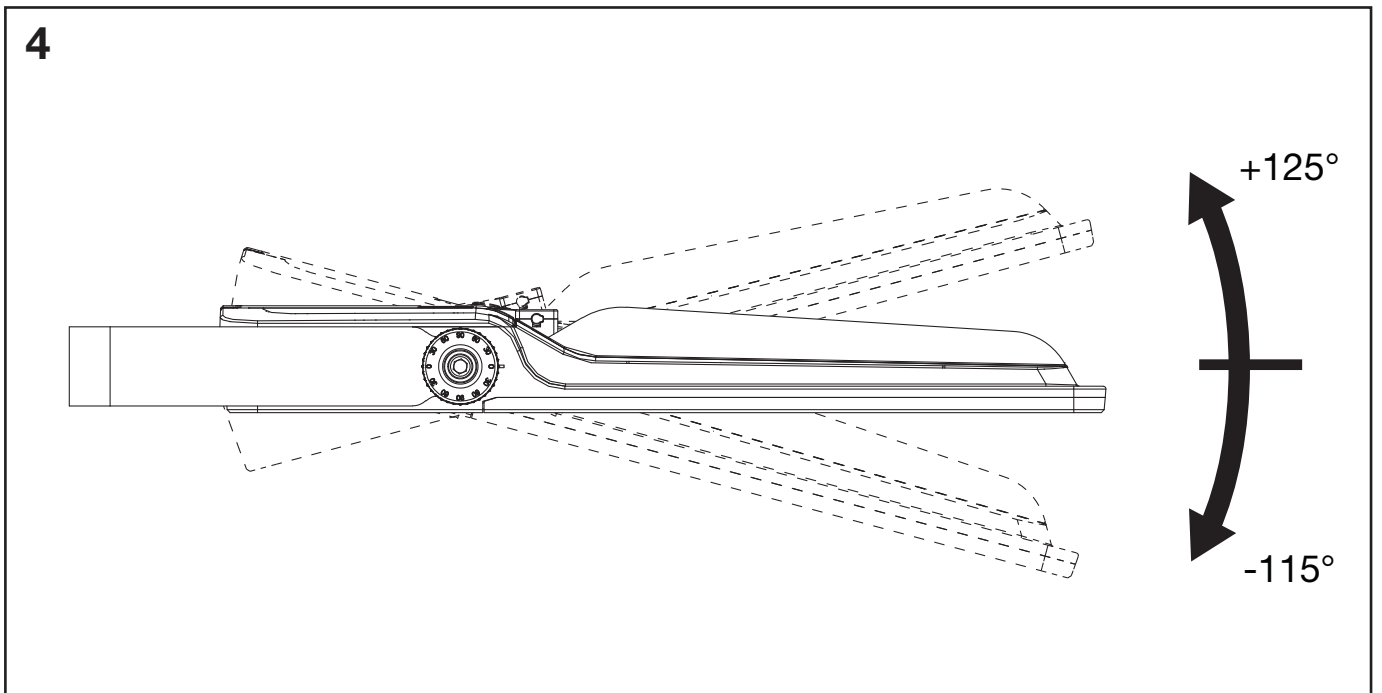
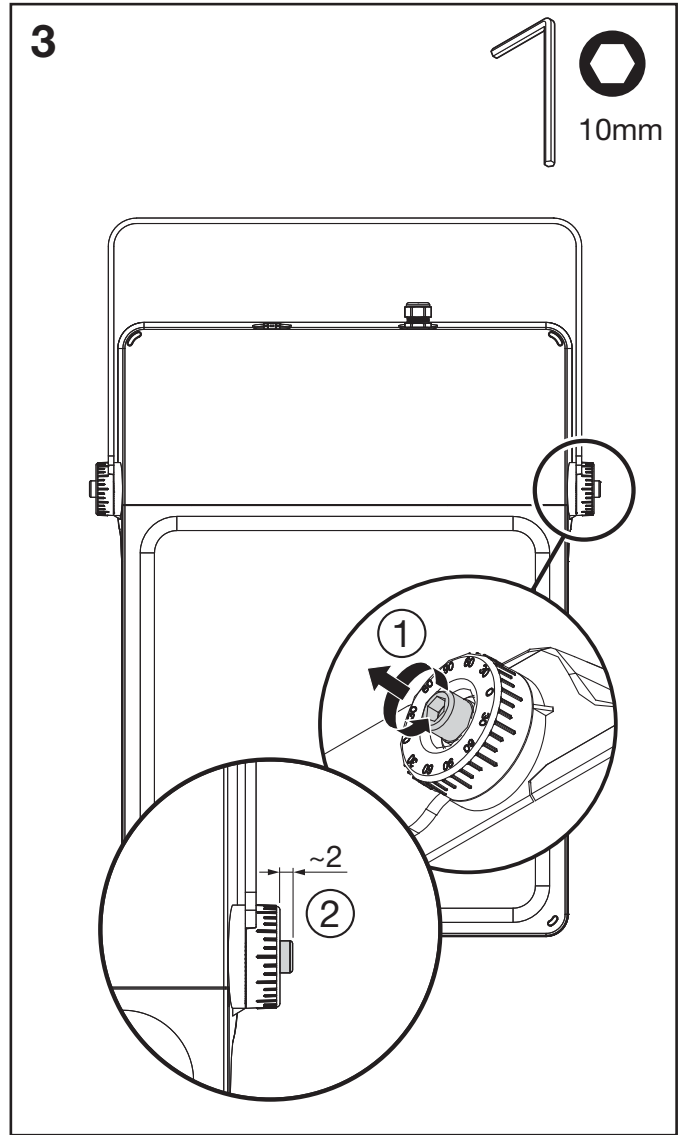
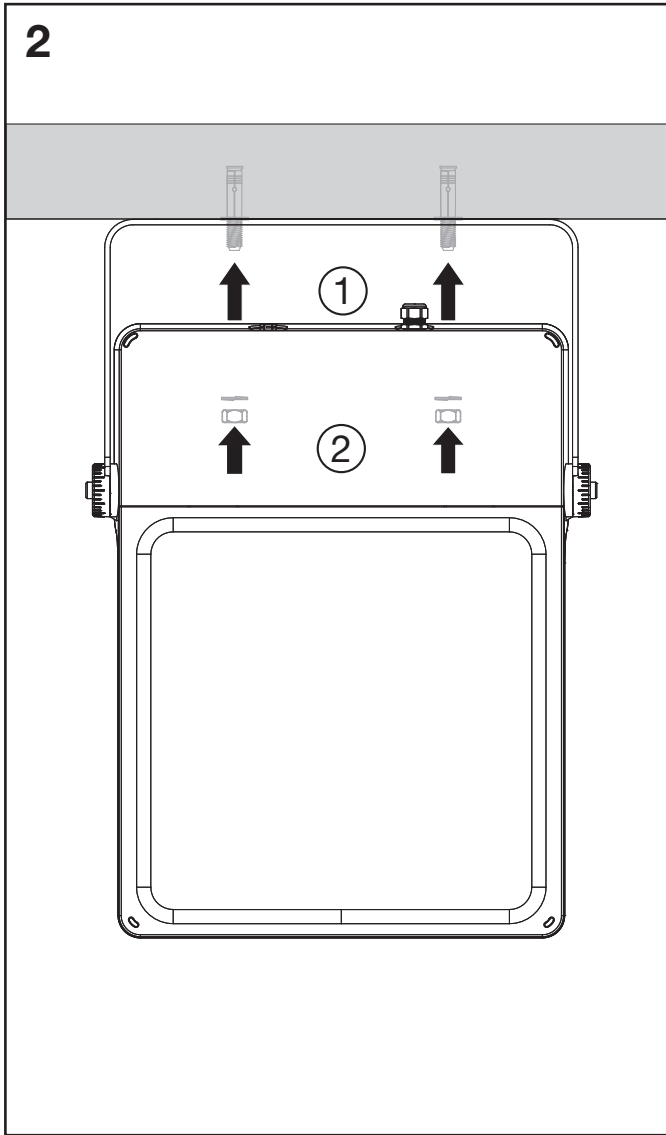

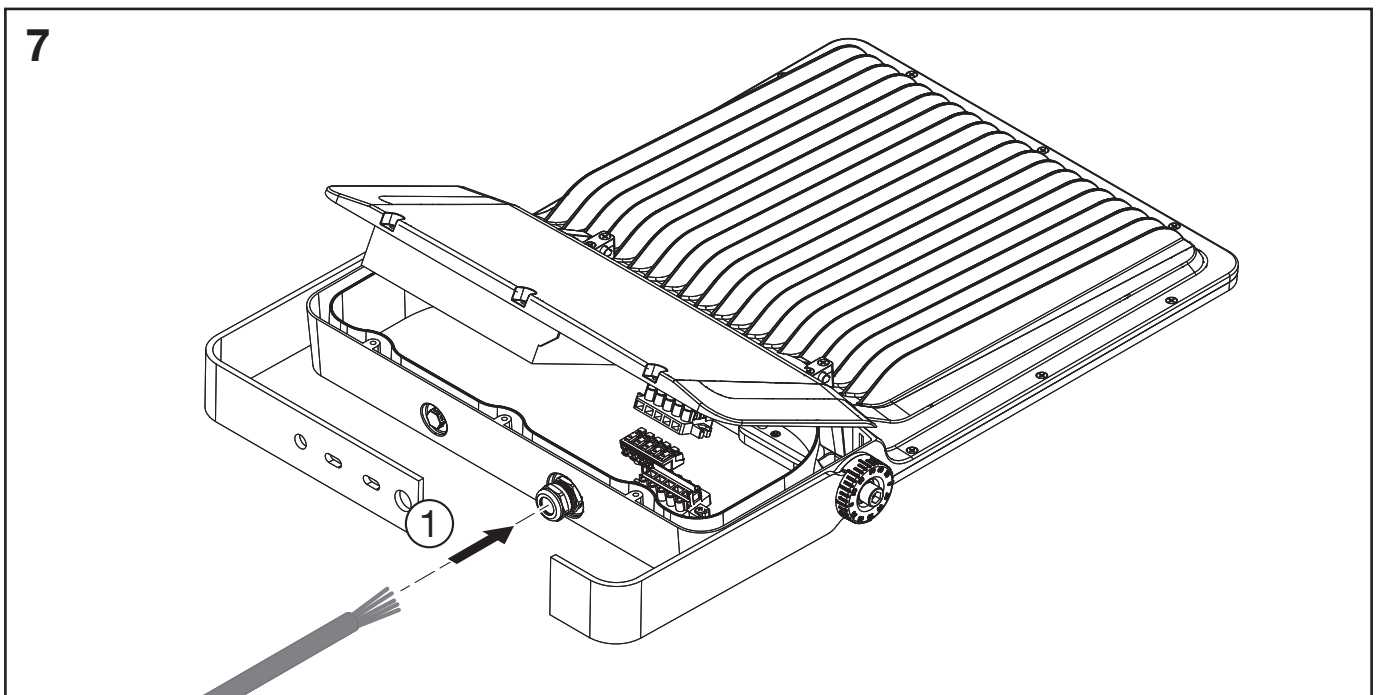
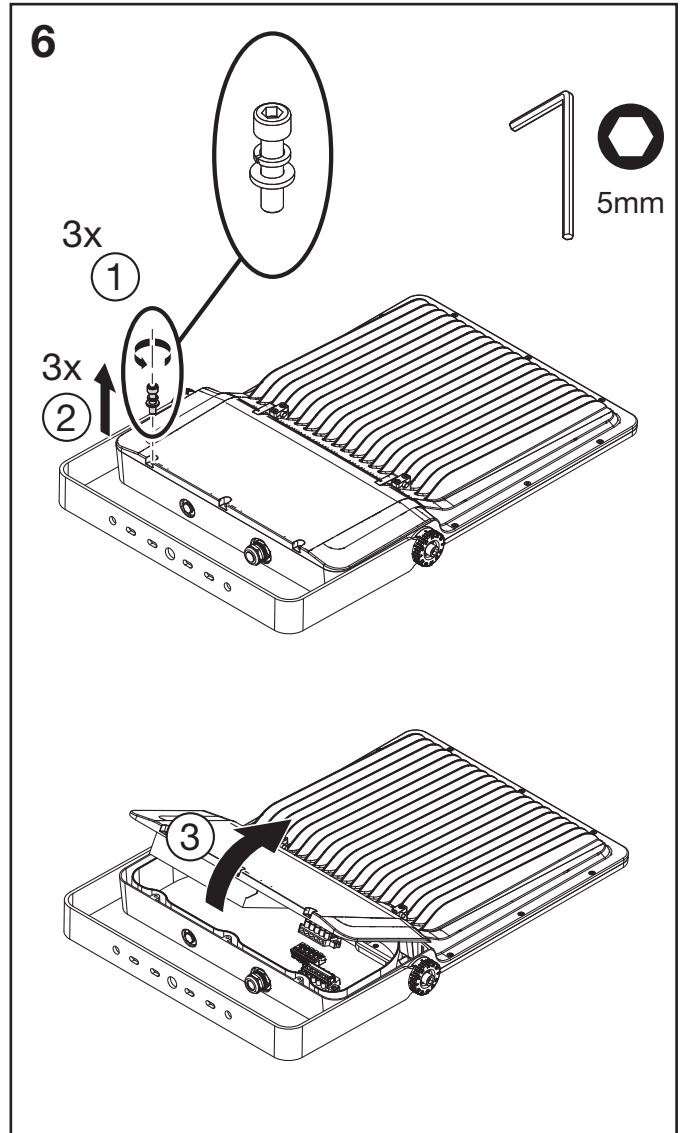
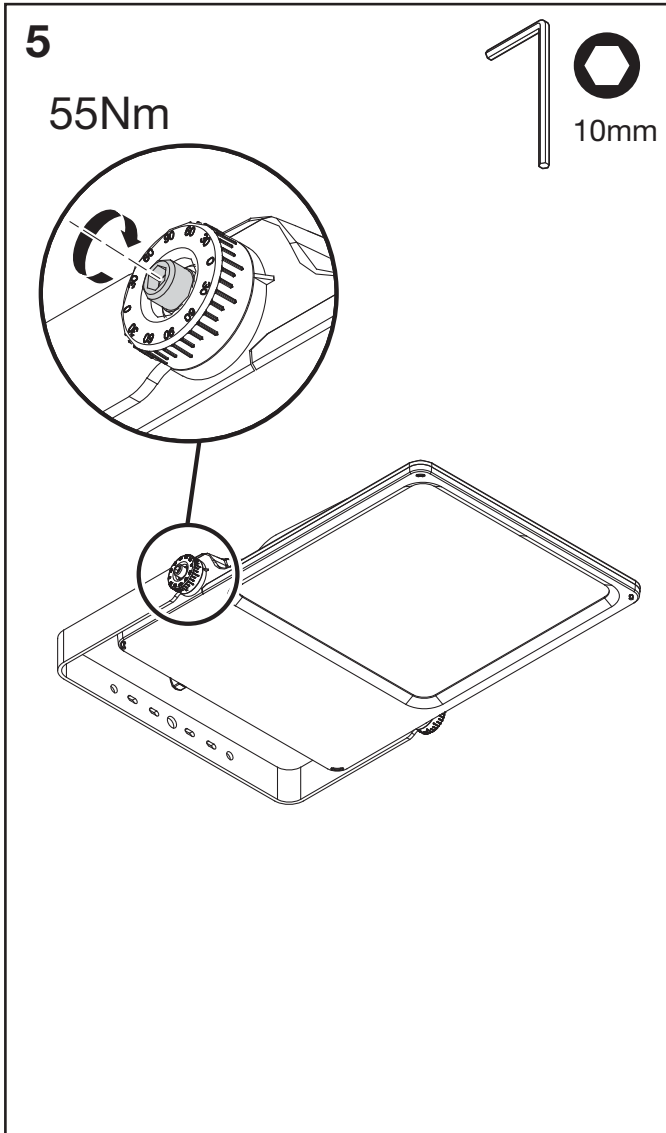

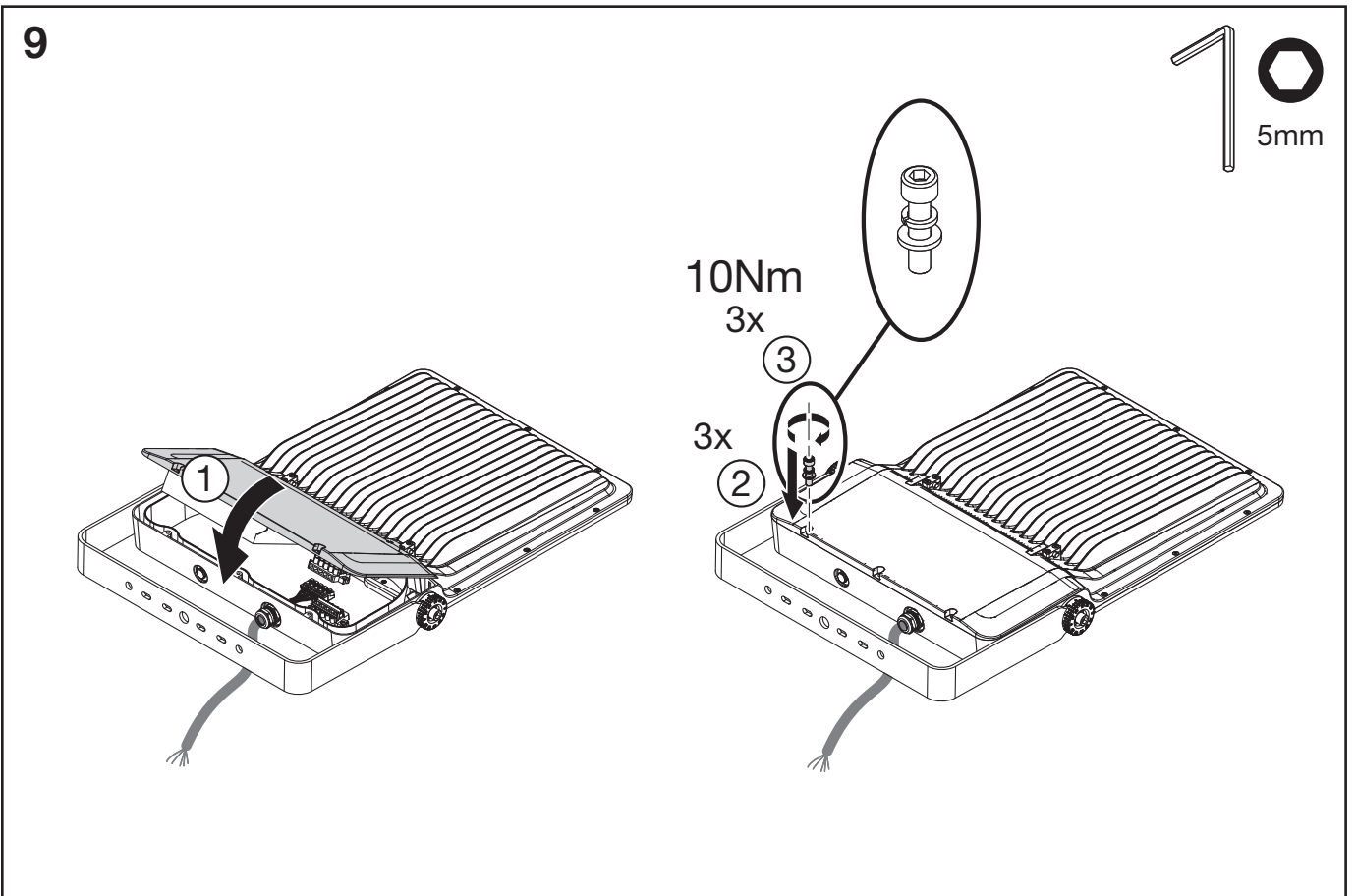
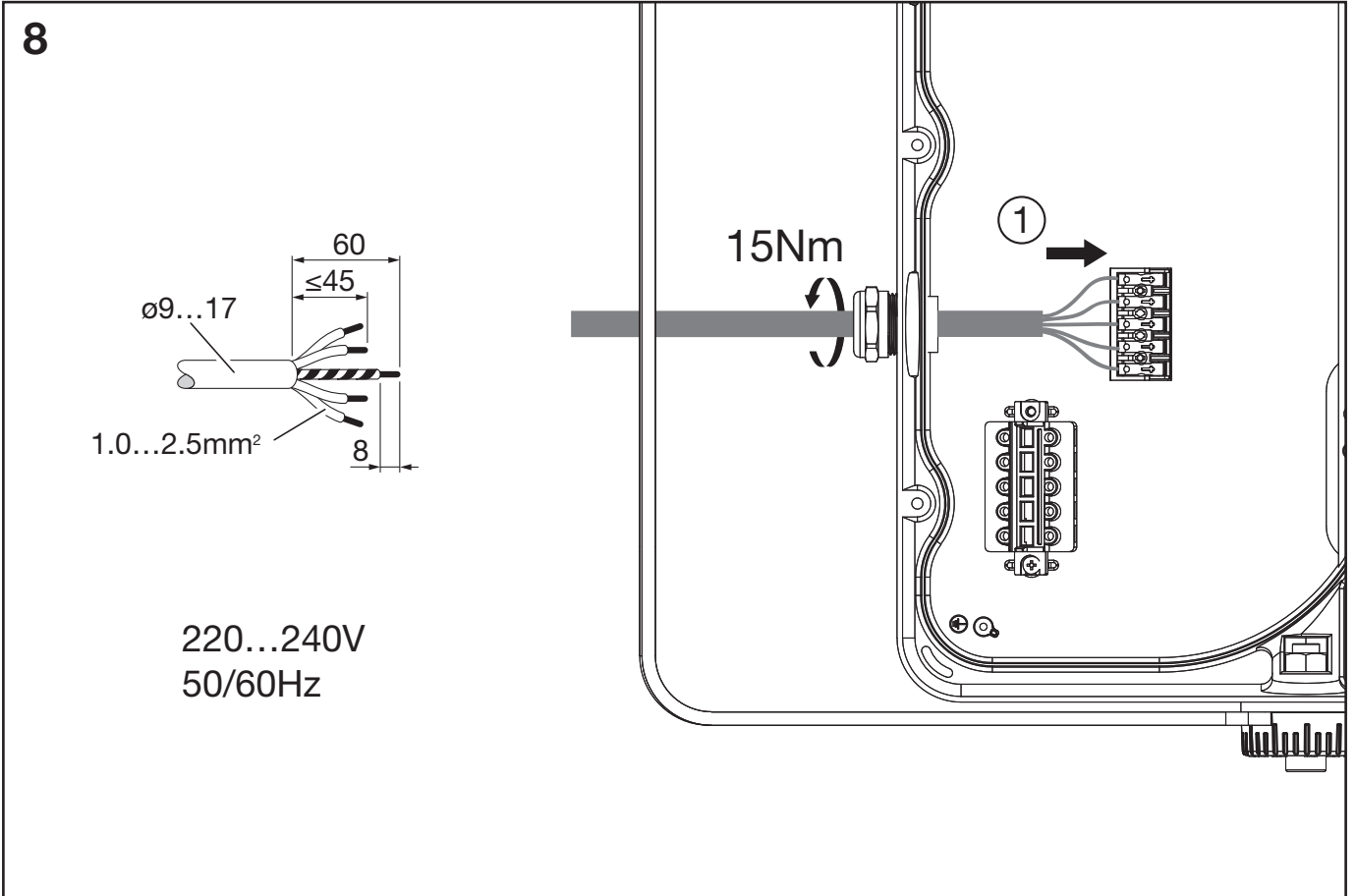

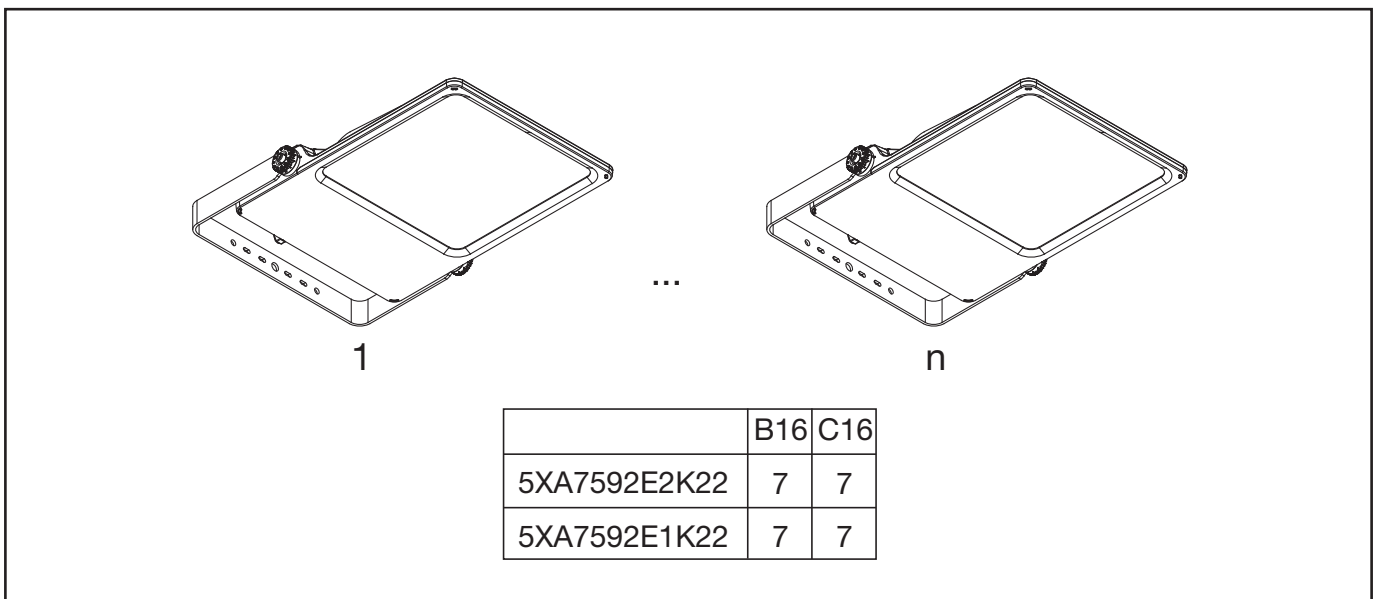
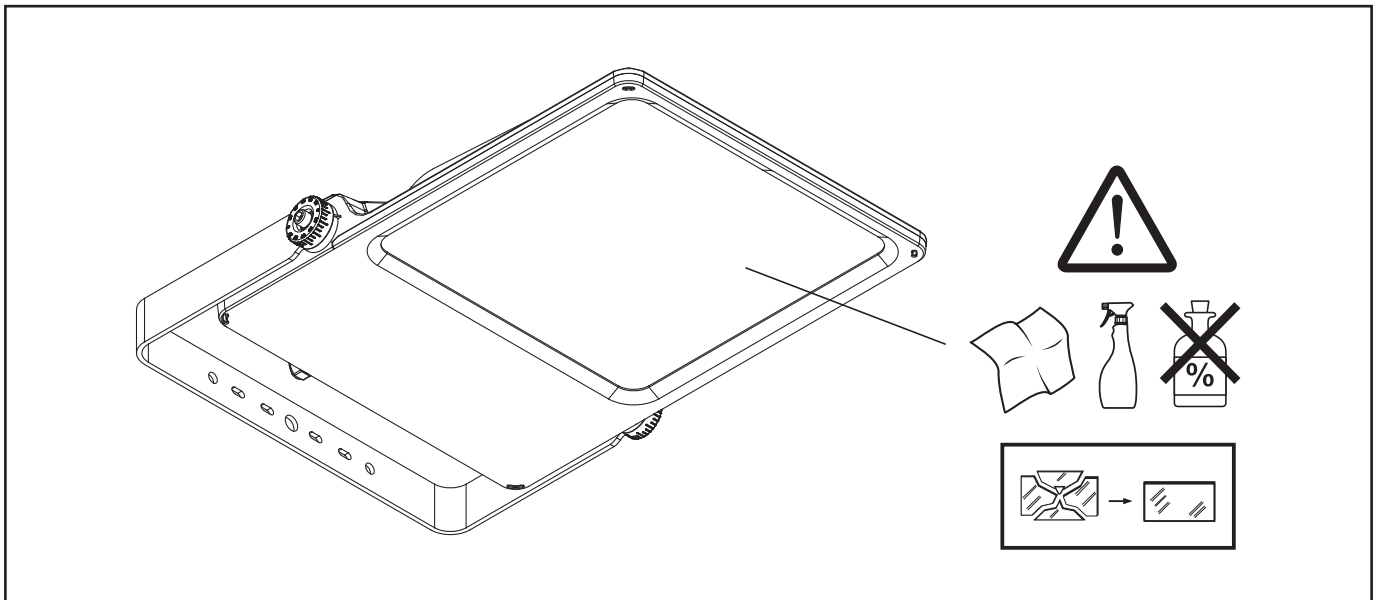
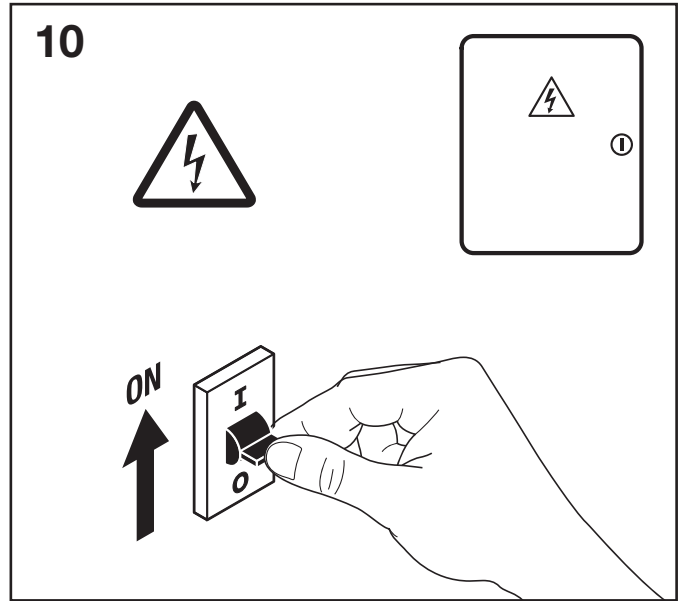
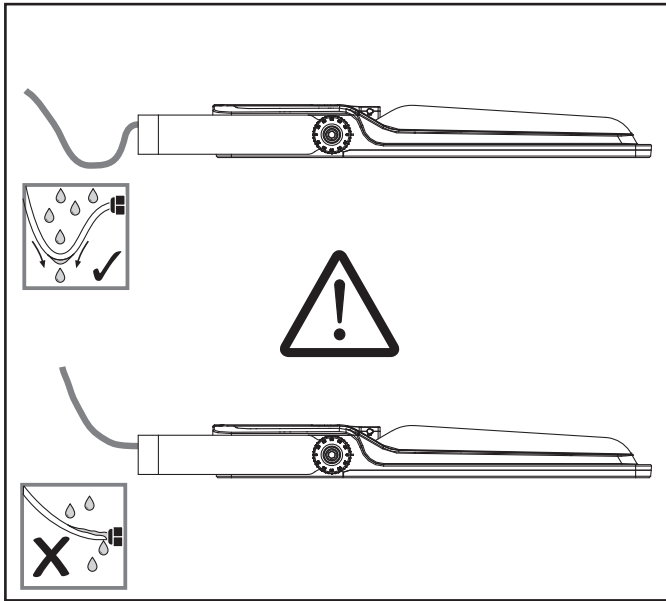



	PL32			ØLux @ U <sub>0</sub> = 0.25	
	L	B	A	5XA7592E2K22	5XA7592E1K22
10.0m	30.0m	20.0m	600m <sup>2</sup>	60	56
11.0m	33.0m	22.0m	726m <sup>2</sup>	49	46
12.0m	36.0m	24.0m	864m <sup>2</sup>	41	38
13.0m	39.0m	26.0m	1014m <sup>2</sup>	35	33
14.0m	42.0m	28.0m	1176m <sup>2</sup>	30	28

Dieses Produkt enthält eine Lichtquelle der Energieeffizienzklasse C  
 This product contains a light source of energy efficiency class C



Ⓧ Die Lichtquelle dieser Leuchte ist nicht auswechselbar. Wenn die Lichtquelle das Ende ihrer Lebensdauer erreicht hat, ist die gesamte Leuchte zu ersetzen. Ⓧ The light source of this luminaire is not replaceable, when the light source reaches its end of life the whole luminaire shall be replaced. Ⓧ La source de lumière de ce luminaire ne peut être remplacée, lorsque celle-ci atteint la fin de sa durée de vie, l'ensemble du luminaire doit être remplacé. Ⓧ La sorgente luminosa di questo apparecchio di illuminazione non può essere sostituita; al termine della durata della sorgente luminosa occorrerà sostituire l'intero apparecchio di illuminazione. Ⓧ La fuente de luz de esta luminaria no es reemplazable, cuando la fuente de luz llega al final de la vida se debe de sustituir la luminaria entera. Ⓧ A fonte de luz desta luminária não é substituível, quando a fonte de luz atinge o seu fim de vida, toda a luminária deve ser substituída. Ⓧ Η πηγή φωτός αυτής της λυχνίας δεν μπορεί να αντικατασταθεί. Σε περίπτωση που η πηγή φωτός παύει να λειτουργεί, πρέπει να αντικατασταθεί όλη η λυχνία. Ⓧ De lichtbron van dit armatuur is niet vervangbaar. Wanneer de lichtbron het einde van zijn levensduur heeft bereikt, dient het gehele armatuur te worden vervangen. Ⓧ Ljuskällan för denna armatur kan inte bytas ut, när ljuskällan nått slutet av sin livslängd skall hela armaturen ersättas. Ⓧ Tämän valaisimen valonlähde ei voida vaihtaa, koko valaisin on vaihdettava, kun valonlähde tulee käyttöikänsä päähän. Ⓧ Lyskilden til denne lampen kan ikke skiftes ut. Når lyskildens levetid er over, må hele lampen skiftes ut. Ⓧ Lyskilden i dette armature kan ikke udskiftes. Når lyskildens levetid er ophørt, skal hele armaturet udskiftes. Ⓧ Světelný zdroj není vyměnitelný. Po skončení života světelného zdroje je třeba vyměnit celé svítidlo. Ⓧ Источник света данного светильника не подлежит замене, в случае достижения окончания срока его службы светильник заменяется целиком. Ⓧ A fényforrás nem cserélhető a lámpatestben. Amennyiben a fényforrás elérte élettartama végét, az egész lámpatest cseréje szükséges. Ⓧ Źródło światła w tej oprawie jest niewymienne. Gdy źródło światła ulegnie zużyciu, należy wymienić całą oprawę. Ⓧ Svetelný zdroj v tomto svietidle nie je vymeniteľný, pri konci životnosti svetelného zdroje, treba vymeniť celé svietidlo. Ⓧ Svetlobni vir te svetilke se ne more spremeniti, ko je svetlobni vir dosegel svojo končno uporabo, potrebno je zamenjati celotno luč. Ⓧ Bu armatürün ışık kaynağı değiştirilemez. Armatür ömrünün sonuna geldiğinde bütün armatür değiştirilir. Ⓧ Izvor svjetlosti ove svjetiljke nije zamjenjiv. Kada svjetiljka dosegne svoj životni vijek, potrebno je zamijeniti cijelu svjetiljku. Ⓧ Sursa de lumina nu se poate schimba. Cand aceasta nu mai functioneaza trebuie schimbat tot corpul de iluminat. Ⓧ Източника на светлина в това осветително тяло не се подменя. Когато източника на светлина достигне края на живота си, трябва да се подмени цялото осветително тяло. Ⓧ Valgusallikas ei ole vahetatav; kui valgusti tööiga on läbi, vahetatakse terve valgusti. Ⓧ Maitinimo šaltinis šiame šviestuve yra nekeičiamas, pasibaigus jo tarnavimo laikui, turėtų būti pakeistas visas šviestuvas. Ⓧ Gaismekļa gaismas avots nav aizvietoams, kad gaismas avota mūžs ir galā, jānomaina viss gaismeklis. Ⓧ Svetlosni izvor u svetiljci nije zamenljiv, kada svetlosni izvor dostigne svoj životni ek cela svetiljka će biti zamenjena. Ⓧ Джерело світла в цьому світильнику не можна замінити, тому коли джерело світла досягне свого кінця строку служби, має бути замінений весь світильник. Ⓧ Шығарданның жарық көзі алмастыруға келмейді, егер жарық көзі аяқталғаннан кейін барлық шығардан алмастырылуы керек.

Ⓧ Netzanschluss bitte nach den länderspezifischen Errichtungsbestimmungen tätigen. Ⓧ Connect to the power supply in accordance with national regulations. Ⓧ Connexion à l'alimentation conformément aux normes en vigueur. Ⓧ Effettuare l'allacciamento alla rete secondo le norme di installazione vigenti nel paese d'utilizzo. Ⓧ La conexión a red debe de realizarse siguiendo las normas específicas de cada países. Ⓧ Ligar à fonte de alimentação, de acordo com a regulamentação nacional. Ⓧ Συνδέστε το στο τροφοδοτικό σύμφωνα με τους εθνικούς κανονισμούς. Ⓧ Aansluiten op het lichtnet, conform de nationale regelgeving. Ⓧ Nätanslutning skall ske enligt nationella bestämmelser. Ⓧ Kytentä verkkoon kansallisten ohjeiden mukaan. Ⓧ Koble til strømforsyningen i henhold til nasjonale bestemmelser. Ⓧ Nettilslutning jf. landespecifikke bestemmelser. Ⓧ Připojení k síťovému napětí dle platných národních norem. Ⓧ Подключение к питанию следует выполнять в соответствии с требованиями государственных нормативов. Ⓧ Csatlakoztassa a tápegységbe a helyi előírásoknak megfelelően. Ⓧ Zasilanie należy połączyć zgodnie z wymaganiami odpowiednich norm. Ⓧ Zapojte do el. prívodu podľa predpísaných noriem. Ⓧ V napajanje priključite v skladu z nacionalnimi predpisi. Ⓧ Şebeke bağlantısını lütfen ülkeye özgü kurulum kuralları çerçevesinde yapınız. Ⓧ Spojite na izvor napajanja u skladu s nacionalnim propisima. Ⓧ Conectați la sursa de tensiune conform prevederilor din țara în care vă aflați. Ⓧ Свържете към електрозахранването в съответствие с националните правила. Ⓧ Elektrivõrku ühendamisel jälgida kohalikke elektripaigaldiste ehitamise eeskirju. Ⓧ Prijunkite prie maitinimo šaltinio atsižvelgiant į nustatytus valstybinis reikalavimus. Ⓧ Savienojiet ar strāvas padevi saskaņā ar nacionālajiem tiesību aktiem. Ⓧ Povežite sa napajanjem u skladu sa nacionalnim propisima. Ⓧ Підключення до живлення слід здійснювати відповідно до вимог національних нормативів. Ⓧ Қуат көзін мемлекеттік ережелерге сай жалғаңыз.



5MA75-258940\_aa  
11.06.2021 / GEI

Siteco GmbH  
Georg-Simon-Ohm-Straße 50  
83301 Traunreut, Germany  
mail: technicalsupport@siteco.de  
Phone: +49 8669 / 33-844  
[www.siteco.com](http://www.siteco.com)